

## USTEK-MODULÜBERISCHT Anlagenkomponenten UHF-RFID Wäschereisysteme

UHF-RFID-Stationen und -Geräte für Lösungen zur Verfolgung von Wäsche, Bekleidung und Materialverwaltung. Entwickelt und hergestellt von USTEK RFID.

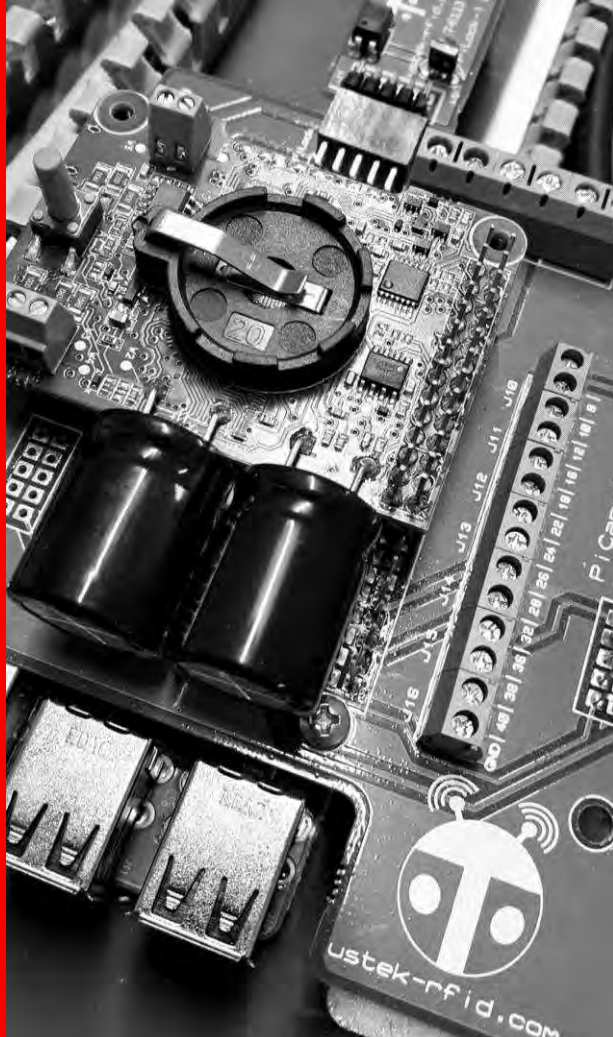

# USTEK RFID: FACHKENNTISSE



## IN-HOUSE-DESIGN UND - ENTWICKLUNG

Alle Produkte werden von erfahrenen USTEK-Ingenieuren entworfen und entwickelt. Die Fertigung erfolgt in Istanbul, Türkei.



## KOMPLETTLÖSUNG

Ustek bietet eine integrierte Lösung, bei der alle drei Komponenten - Tags, Lesegeräte und Software - unter einem Dach entwickelt und produziert werden, um erfolgreiche Ergebnisse zu gewährleisten.



## INNOVATIONORIENTIERT

Wir verfolgen und experimentieren kontinuierlich mit neuen Technologien. Wir entwerfen spezielle UHF-RFID-Tags und Terminals für verschiedene Sektoren mit unterschiedlichen Anforderungen.

# USTEK RFID: FÄHIGKEITEN

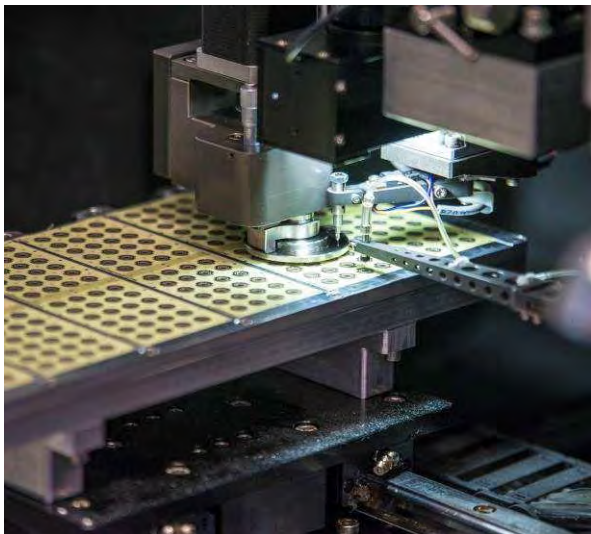

## **ANSYS-LIZENZ**

USTEK ist ein lizenzierter Benutzer von ANSYS mit voller Fähigkeit zur Simulation von Hochfrequenz-Elektromagnetfeldern.

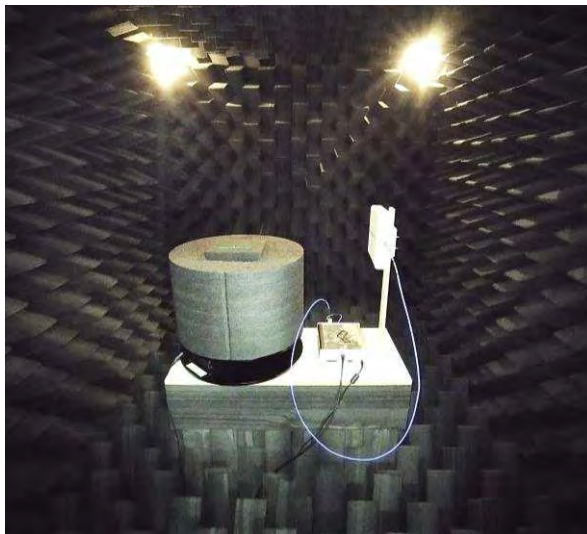

## **REFLEXIONSARME KAMMER**

Wir nutzen unsere hauseigene anechoische Kammer, um die Leistung unserer Produkte zu benchmarken und die Produktionsqualität zu überwachen.



## **HALBLEITERMONTAGE**

Eigene hochpräzise und leistungsstarke Chip-On-Board-Montagelinie für die Halbleiterfertigung.

# PASSPORTAL: UHF RFID PASSPORTAL

UHF-RFID-Portal für Trolleys in Industrewäschereien



**Hohe Leistung im kompakten Design:** Bietet außergewöhnlich hohe Lesegenauigkeit in einem platzsparenden, sofort einsatzbereiten Plug-and-Play-Gerät zu einem attraktiven Preis..

**Durchgängige Textilnachverfolgung:** Ideal für Wäschereien, die ihre RFID-Nachverfolgung vom eigenen Betrieb bis zu den Kundenstandorten erweitern möchten. Ausgestattet mit integriertem Touchscreen-PC und eingebautem Thermodrucker zur sofortigen Belegerstellung.

**Nahtlose Systemintegration:** Vollständig kompatibel mit Ustek's RFTT Service Software sowie ERP-Systemen von Drittanbietern zur Echtzeit-Verifikation, Nachverfolgung und Versandsteuerung.

**Optimiert für Transportwagen-Scans:** Das Standardmodell unterstützt Wagen bis zu 80 cm (31,5") Breite; individuelle Anpassungen sind möglich.

**Bedienerfreundlich:** Mit akustischem Feedback zur Bestätigung des Lesevorgangs. Optimale Leistung bei normalem Gehtempo, inklusive Live-Monitoring über die RFTT-Integration.



# PASSPORTAL SVR

Großformatiges UHF-RFID-Portal zur kontinuierlichen Überwachung im Warenein- und -ausgang

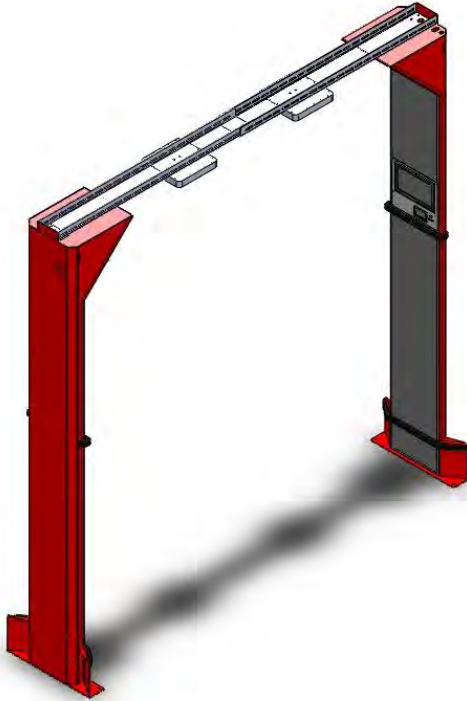

**Industrietaugliche Leistung:** Ausgelegt für stark frequentierte Einlaufstellen von Schmutzwäsche in industriellen Wäschereien und gewährleistet maximale Lesegenauigkeit im kontinuierlichen Tagesbetrieb.

**Erweiterte Scan-Kapazität:** Große Durchgangsöffnung von 250 × 250 cm, konzipiert zur Überwachung kompletter Verladezonen. Erfasst Transponder von ankommenden Transportwagen und Sammellieferungen, ohne den Betriebsfluss zu verlangsamen.

**Optimierte Erfassungsabdeckung:** Ausgestattet mit hochwertigen Komponenten und einer erhöhten Anzahl an Antennen für optimale Abdeckung und zuverlässige Erfassung – selbst in anspruchsvollen Umgebungen.

**Nahtlose Systemintegration:** Vollständig kompatibel mit Ustek's RFTT Service Software sowie ERP-Systemen von Drittanbietern zur Echtzeit-Verifikation, Nachverfolgung und Versandsteuerung.

**Für den Schwerlastbetrieb ausgelegt:** Entwickelt für den Dauerbetrieb bei laufendem Lkw-Eintreffen über den gesamten Tag hinweg und gewährleistet unterbrechungsfreie Nachverfolgung sowie effizientes Dock-Management

# UPASS: UHF RFID PASS-THRU PORTAL

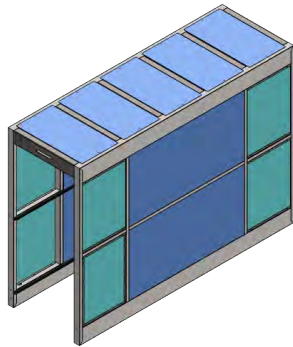

**Präzisionsorientiertes Design:** Ein 300 cm langer Scantunnel, der so konstruiert ist, dass die RFID-Energie vollständig innerhalb des Portals gehalten wird. Dadurch werden Fremd- und Fehlablesungen aus angrenzenden Bereichen nahezu vollständig eliminiert.

**Optimiert für saubere Versandbereiche:** Verhindert unbeabsichtigte Transponder-Erfassungen von benachbarten Transportwagen und stellt sicher, dass während der Auftragsvorbereitung ausschließlich die vorgesehene Sendung gescannt wird.

**Außergewöhnliche Leseleistung:** Ausgestattet mit einem hochsensitiven RFID-Lesegerät und einem fortschrittlichen Antennen-Array für herausragende Erkennungsgenauigkeit – selbst in anspruchsvollen Umgebungen.

**Nahtlose Systemintegration:** Vollständig kompatibel mit Ustek's RFTT Service Software sowie ERP-Systemen von Drittanbietern zur Echtzeit-Verifikation, Nachverfolgung und Versandsteuerung.

**Bedienerfreundliches Feedback:** Integrierte Licht- und Tonsignale bestätigen erfolgreiche Lesevorgänge in Echtzeit.

**Optimiert für hohe Prozessgeschwindigkeit:** Ausgelegt, um maximale Lesegenauigkeit bei normalem Gehtempo zu gewährleisten, ohne den Betriebsablauf zu verlangsamen.

# CABSCAN DUO: UHF RFID SMART CABINET

CabScan ist ein intelligentes Schranksystem für die Erfassung von Trolleys mit hoher Genauigkeit und Geschwindigkeit



**Ultraschnelle, präzise Erfassung:** Speziell entwickelt zur Überprüfung sauberer Wäschetransportwagen während der Versandvorbereitung. Vollständige Lesezyklen werden in nur 2-3 Sekunden mit außergewöhnlich hoher Genauigkeit abgeschlossen.

**Geschlossenes, störungsfreies Design:** Duale Türen an Ein- und Auslass schaffen eine kontrollierte Scan-Kammer, verhindern Fremd- und Fehlablesungen und stellen sicher, dass ausschließlich der vorgesehene Wagen erfasst wird.

**Automatisierter, effizienter Arbeitsablauf:** Der Bediener positioniert den Wagen im System und schließt die Eingangstüren; der Scanvorgang startet automatisch. Nach Abschluss entriegeln sich die Ausgangstüren, sodass der nächste Versandprozess unmittelbar fortgesetzt werden kann.

**Status auf einen Blick:** Integrierte LED-Anzeigen und akustische Signale bestätigen die Scanergebnisse und führen die Mitarbeitenden ohne Verzögerungen durch jeden Arbeitsschritt. Zusätzlich ist eine optionale Bildschirmmontage verfügbar, die einen einfachen Zugriff auf Daten sowie Packlisten- und Auftragsprüfung ermöglicht.

**Optimiert für hohe Durchsatzleistungen:** Entwickelt, um mehrere Wagen reibungslos durch den Versandprozess zu führen und Engpässe in Spitzenzeiten zu reduzieren.

**Nahtlose Systemintegration:** Vollständig kompatibel mit Ustek's RFTT Service Software sowie ERP-Systemen von Drittanbietern zur Echtzeit-Verifikation, Nachverfolgung und Versandsteuerung.

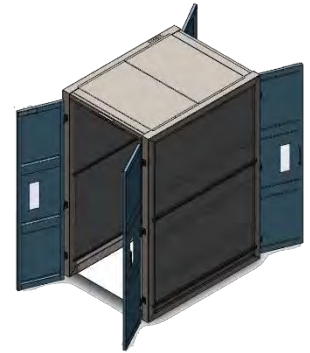

# CABSCAN MONO: UHF RFID SMART CABINET

CabScan ist ein intelligentes Schranksystem für die Erfassung von Trolleys mit hoher Genauigkeit und Geschwindigkeit

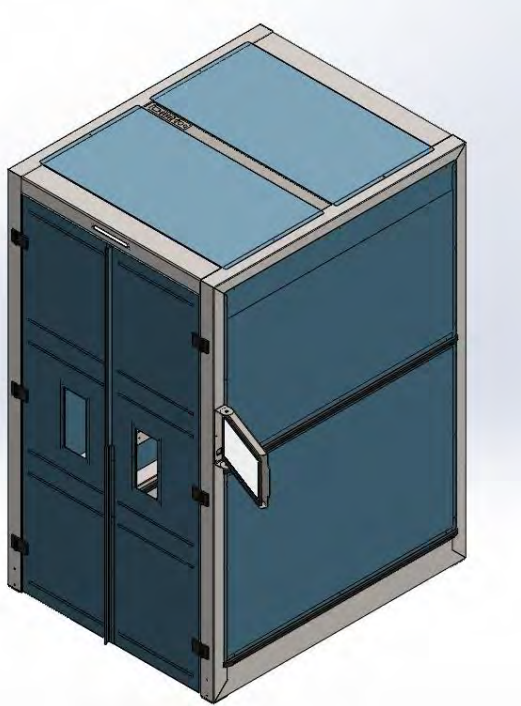

**Präzise, optimierte Erfassung:** Speziell entwickelt für einseitiges Be- und Entladen – ideal für Kommissionierung und Auftragsvorbereitung in Wäschereien sowie für hochpräzise Verifikationen an Kundenstandorten wie Hotels und Krankenhäusern.

**Doppelfunktionaler Betrieb:** Ermöglicht die Annahme von sauberen Wäschelieferungen und die Rückgabe von Schmutzwäsche über dasselbe System und gewährleistet eine exakte Nachverfolgung und Zählung aller ausgetauschten Artikel.

**Integrierte Steuerung und Berichterstattung:** Ein integrierter Computer mit Touchscreen und Thermodrucker liefert sofortige Transaktionsbelege und bietet klare Bedienerführung.

**Schnelle, zuverlässige Leistung:** Scanzyklen werden innerhalb weniger Sekunden mit außergewöhnlich hoher Genauigkeit abgeschlossen und unterstützen hohe Durchsatzmengen ohne Verzögerungen.

**Platzsparendes Design:** Die Ein-Tür-Konfiguration lässt sich problemlos in beengte Räume integrieren, ohne die vollständige Scanfunktionalität einzuschränken.

**Bedienerfreundliches Feedback:** LED-Statusanzeigen, Bildschirmhinweise und akustische Signale bestätigen jeden Prozessschritt.

**Nahtlose Systemintegration:** Vollständig kompatibel mit Ustek's RFTT Service Software sowie ERP-Systemen von Drittanbietern zur Echtzeit-Verifikation, Nachverfolgung und Versandsteuerung.

# UPOST

Flexible RFID-Reader-Computer-Steuereinheit zur Bereichs- und Förderbandüberwachung

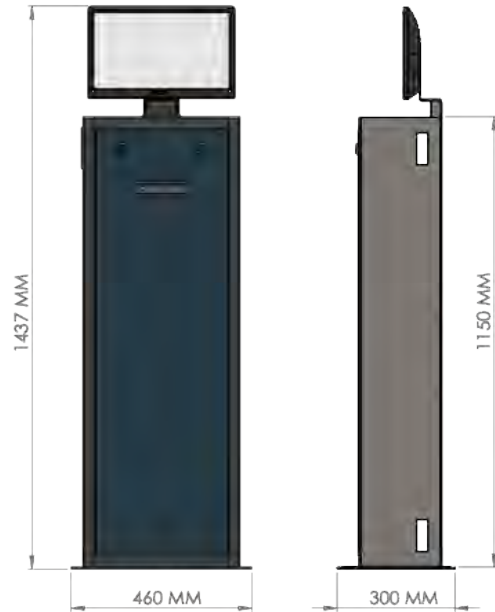

**Anpassungsfähiges Design:** Integrierte Reader-Computer-Einheit mit Unterstützung für mehrere externe Antennen, die eine flexible Antennenpositionierung für unterschiedliche Layouts und Anwendungen ermöglicht.

**Großflächige Erfassungsabdeckung:** Ideal zur Überwachung definierter Bereiche oder zur Integration in förderbandbasierte Systeme, wie z. B. Laderampen oder automatisierte Sackbeladestationen.

**Hochleistungskomponenten:** Gewährleistet zuverlässige und hochpräzise Erfassungen selbst in anspruchsvollen industriellen Umgebungen mit bewegten Gütern.

**Optimierte Workflow-Integration:** Unterstützt Echtzeit-Tracking, Sortier- und Verifikationsprozesse, ohne den Betriebsablauf zu verlangsamen.

**Platzsparendes Design:** Die Ein-Tür-Konfiguration lässt sich problemlos in beengte Räume integrieren, ohne die vollständige Scanfunktionalität einzuschränken.

**Skalierbare Lösung:** Die Antennenkonfiguration kann individuell für Einzel- oder Mehrpunktdeckung angepasst werden, um spezifische betriebliche Anforderungen zu erfüllen..

**Nahtlose Systemintegration:** Vollständig kompatibel mit Ustek's RFTT Service Software sowie ERP-Systemen von Drittanbietern für einen nahtlosen Datenfluss und eine effiziente Prozesssteuerung.



# NEXT LEVEL WÄSCHEREI

Intelligente, berührungslose Auftragszusammenstellung

Dieses fortschrittliche Wäscherei-Automatisierungssystem eliminiert die manuelle Sortierung, indem es die intelligente Ausgabe von Faltschneidemaschinen mit RFID-gestützter Fördertechnik kombiniert.

Perfekt gebildete Stapel werden automatisch erkannt und der richtigen Auftrags- oder Kundenlinie zugeführt, wodurch Arbeitsabläufe optimiert, Handhabung minimiert und der Personalbedarf deutlich reduziert wird – bei gleichzeitig höherer Genauigkeit und gesteigertem Durchsatz.

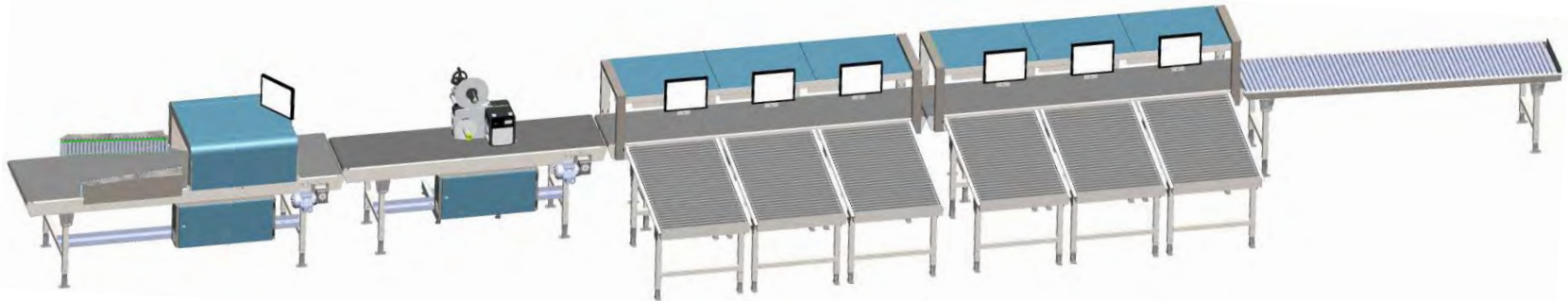
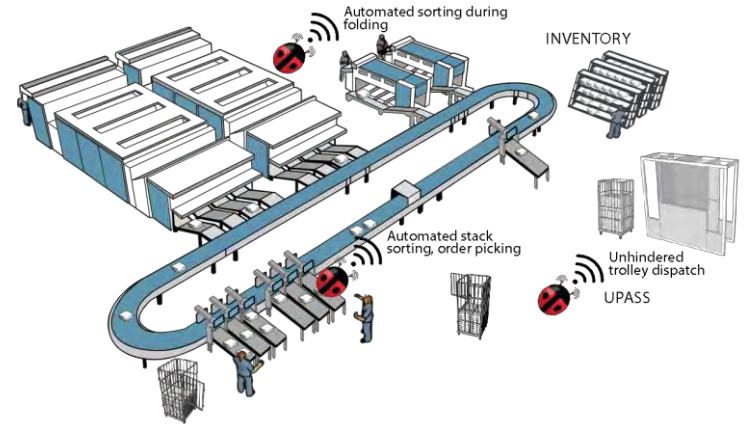

# AUTOSORT

Autosort ist ein anpassbares Lese-/Antennensystem für die Inline-Sortierung.



**Integrierte Intelligenz:** Eingebetteter Reader, Prozessor und maschinenspezifische Antennen identifizieren und sortieren Artikel in Echtzeit während des Faltprozesses.

**Automatisierte Qualitätskontrolle:** Die „Ja-Tag / Nein-Tag“-Funktion stellt sicher, dass Artikel mit fehlenden oder nicht lesbaren Tags sofort einem Ausschussstapel zugeführt werden.

**Dynamische Sortierlogik:** Konfigurierbar zur Gruppierung von Leinen- und Frottierartikeln nach Kunde und Artikeltyp – für perfekt gebildete Stapel, die optimal für die Versandreihenfolge vorbereitet sind.

**Flexible Implementierung::** Unterstützt mehrere Kommunikationsprotokolle und ist damit kompatibel mit unterschiedlichen Maschinenmodellen und Herstellern.

**Personaleinsparende Effizienz:** Eliminiert manuelle Sortierung nach dem Faltprozess, reduziert den Personalbedarf und erhöht die Prozesssicherheit sowie die operative Genauigkeit..

**Nahtlose Systemanbindung:** Integration mit Drittanbieter- oder internen Datenbanken unter Nutzung der bestehenden Sensorinfrastruktur von Mangeln und Faltmaschinen.

# UCON

UCon ist ein Pass-Thru-UHF-Portal für Förderanlagen.



**Inline-Verifikation:** Ein 3 m langes Förderbandsegment mit integriertem RFID-Lesegerät und Display zur Identifikation des Stapelinhalts während des Weitertransports.

**Datenübergabe für die Automatisierung:** Die erfassten Identifikationsdaten werden unmittelbar an die nachfolgende Förderbandstufe übertragen und ermöglichen eine automatisierte Sortierung mittels Ausschiebern.

**Optimiert für Stapelhandling:** Ausgelegt für die nahtlose Verarbeitung von Stapeln aus AutoSort-Systemen oder manuellen Faltstationen. Gewährleistet korrekte Ausrichtung und Abstände für zuverlässige Lesungen.

**Bedienersparenz:** Echtzeit-Anzeige auf dem Bildschirm bestätigt Artikeldetails und stellt die Genauigkeit sicher, bevor die Sortierung erfolgt.

**Plug-and-Play-Integration:** Einfach in bestehende Fördersysteme integrierbar – als eigenständiges Modul oder als Bestandteil einer vollständig automatisierten Linie.

**Effizienzsteigerung:** Reduziert manuelle Eingriffe durch präzise, automatisierte Weiterleitung im nächsten Prozessschritt.

# ULABEL

Inline-Förderband mit RFID-gekoppeltem Etikettendruck und -Applikation

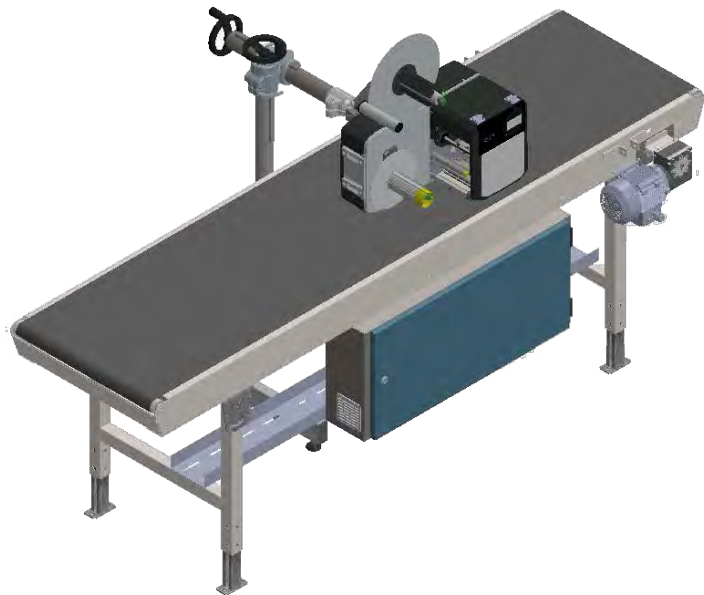

**Hochgeschwindigkeits-Etikettierung:** Ein 2,5 m langes Förderbandsegment mit industrietauglichem Rollenetikettendrucker und präzisiertem Applikator zur Etikettierung von Wäschestapeln.

**Automatische Anpassung an Stapelhöhen:** Der Applikator passt sich selbstständig an unterschiedliche Stapelhöhen an und nutzt Luftblas-Technologie, um Etiketten aufzubringen, ohne den Förderbandfluss zu unterbrechen.

**Nahtlose Datenintegration:** Empfängt Identifikationsdaten aus vorgelagerten Systemen (z. B. UCON), um auftrags- oder kundenspezifische Etiketten in Echtzeit zu drucken.

**Kontinuierlicher Betrieb:** Erhält die volle Förderbandgeschwindigkeit aufrecht, beseitigt Engpässe und maximiert den Durchsatz.

**Industrietaugliche Robustheit:** Einfach in bestehende Fördersysteme integrierbar – als eigenständiges Modul oder als Bestandteil einer vollständig automatisierten Linie.

**Rückverfolgbarkeit und Genauigkeit:** Reduziert manuelle Eingriffe durch präzise, automatisierte Weiterleitung im nächsten Prozessschritt.

# USORT

USort ist ein UHF-RFID-basiertes Sortiersystem.



Fördersystem mit mehreren Sortierförderern zur Trennung für Stapel.

Extrem präzises, kompaktes Förderband-Lesegerät (UCon) mit minimaler bis keiner Streuung.

Kann angepasst werden, um über bestehende Fördersysteme zu passen.

Eingebauter Computer und Touchscreen auf UCon zur Überwachung der Stapelintegrität.

Eingebauter Computer und Touchscreen auf Sortierförderern zur Echtzeitüberwachung der Stapel-ID und -Position.

Zur Überprüfung von Typ, Besitzer, Menge, Wiederwaschstatus, Waschzählung und mehr.

Es ist in der Lage, im Besitz befindliche Wäsche, Mietwäsche (Pool- und dedizierte) und unmarkierte Wäsche zu verwalten.

# FÖRDERBANDKOMPONENTEN

## USPEED



## UBEND

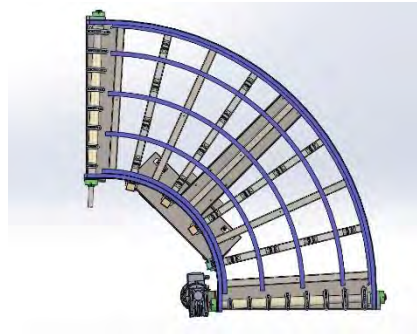
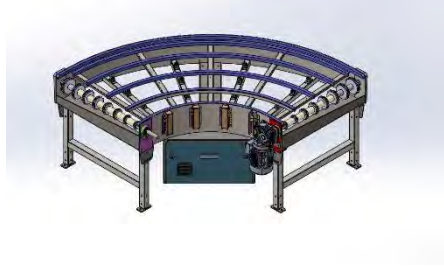

## GRAVITY ROLLERS



# PACKMAN: UHF RFID-TISCHLESEGERÄT

Bei Packman handelt es sich um ein Tischterminal, das zum Prüfen, Verpacken und Etikettieren eingesetzt wird.



## PACKMAN

- Tischförmige Leseeinheit zum Überprüfen von Stapeln von Textilien
- Schnell, einfach, präzise und wirtschaftlich
- Eingebauter Computer und Thermotransferdrucker ermöglichen eigenständigen Einsatz
- Für Typ, Besitzer, Menge, Wiederwaschstatus, Waschzählung und mehr. Es ist in der Lage, im Besitz befindliche Wäsche, Mietwäsche (Pool- und Spezialwäsche) und nicht gekennzeichnete Wäsche zu verwalten.
- Automatische Erkennung der Mitarbeiter-ID.
- Optionale Sortiersoftware zum Sortieren und Beschriften von Gegenständen nach Besitzer, Benutzer, Abteilung und Typ.
- Packman 40: 90 x 70 x 85 (H) cm
- Packman 60: 128 x 96 x 85 (H) cm



# PACKTOP: UHF RFID-KOMPAKTES LESETERMINAL

Packtop ist ein kompaktes Leseterminal, das auf vorhandenen Geräten oder Förderbändern installiert wird



## PACKTOP

- Komplette Stationen und Geräte, die bereits auf vorhandenem Inventar installiert werden.
- Schnell, einfach, präzise und Wirtschaftlich.
- Eingebettetes GPIO-Board, das die Integration von Sensoren und Triggern sowie die Automatisierung erleichtern.
- Für Typ, Eigentümer, Menge, Nachwaschstatus, Anzahl der Wäschen und mehr. Es ist in der Lage, eigene Wäsche, Mietwäsche (Pool- und Spezialwäsche) und nicht gekennzeichnete Wäsche zu verwalten.
- Automatische Erkennung der Betriebsangehörigen-ID.
- Optionale Sortiersoftware zum Sortieren und Beschriften von Artikeln nach Eigentümer, Benutzer, Abteilung und Typ.

# SECURIPORT: RFID-SICHERHEITSLESEGERÄT

Securiport ist eine integrierte Leseinheit zur Überwachung kritischer Zonen

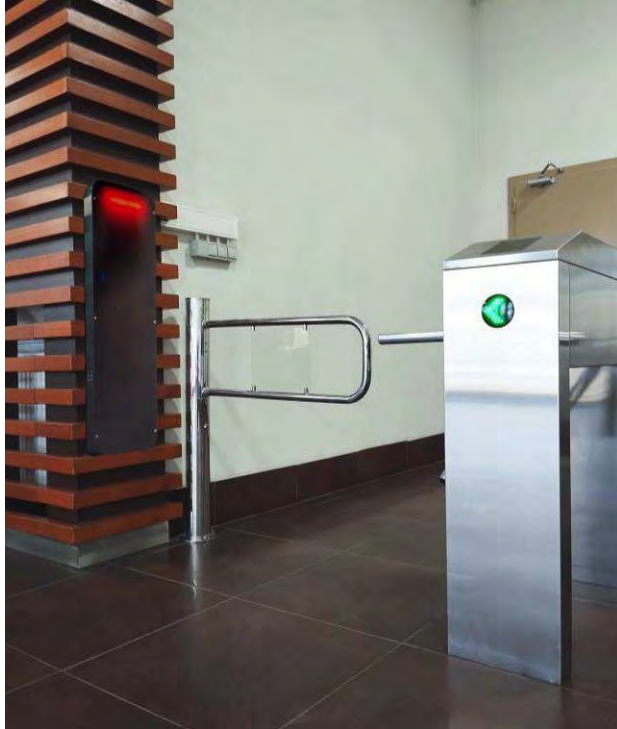

## SECURIPORT

- Securiport wurde entwickelt, um die Bewegungen von Artikeln an Kunden-Ausgangsorten zu überwachen; Haupteingänge, Passagen zu Spa/Fitness, Mitarbeiterausgänge und/oder Müllsammelbereiche.
- Es eignet sich aufgrund seines schlanken Designs und geringen Kabelbedarfs für gehobene Umgebungen.
- Ethernet- und WiFi-Kommunikationsoptionen bieten Flexibilität bei der Installation.
- Integrierte LED-Anzeigen und ein optionaler Summer erleichtern die visuelle Überwachung.
- Die Daten werden in die RFTT Cloud integriert und stehen für Online-Berichte zur Verfügung. E-Mail-Benachrichtigungen sind ebenfalls möglich. Desktop-Apps/Pop-ups für Computer in der Nähe sind verfügbar.



# UCAB: UHF RFID SMART CABINET

UCAB ist ein intelligentes Schranksystem für die Verwaltung von Kleidungsstücken und Wäsche



## UCAB Dispense – Selbstbedienungsausgabe für saubere Wäsche / Bekleidung

**Autonomer Betrieb:** Ermöglicht einen 24/7-Selbstbedienungsbetrieb mit dezentralem Zugriff auf saubere Wäsche und Bekleidung. Reduziert Engpässe und manuellen Handhabungsaufwand.

**Mehrbenutzerfähig:** Das modulare Design erlaubt den gleichzeitigen Zugriff mehrerer Nutzer auf Schließfächer und ist ideal für stark frequentierte Bereiche.

**Flexible Zutrittskontrolle:** Unterstützt UHF-, HF-, NFC- und LF-Kartentechnologien für eine sichere und flexible Freigabe.

**Automatisierte Nachverfolgung & Abrechnung:** Anbindung an Benutzerkonten zur automatischen Kontingent- bzw. Guthabenverrechnung. Versand von E-Mail- oder SMS-Benachrichtigungen bzw. Alarmen bei Erreichen definierter Schwellenwerte.

**Verlustprävention:** Automatisierte Benutzerregistrierung und Identifikation gewährleisten die lückenlose Rückverfolgbarkeit jedes ausgegebenen Artikels.

## UCAB Collect – Dezentrale Rückgabe von Schmutzwäsche / Bekleidung

**Optimierte Rückgabeprozesse:** Ermöglicht eine schnelle und sichere Rückgabe von Schmutzwäsche und Bekleidung mit automatischer Abmeldung der Artikel beim Einwurf..

**Automatische Gutschrift / Ersatzbuchung:** Zurückgegebene Artikel lösen sofort eine Gutschrift oder eine Bestandsaktualisierung im System aus.

**Bestandsoptimierung:** Echtzeit-Onlineüberwachung des Schrankinhalts unterstützt eine effiziente Nachfüllplanung und Abholkoordination

**Vollständige Systemintegration:** Nahtlose Zusammenarbeit mit RFTT für vollständige Bestandsverfolgung und transparente operative Kontrolle.



# UCAB: XL

UCAB ist ein intelligentes Schranksystem für die Verwaltung von Kleidungsstücken und Wäsche

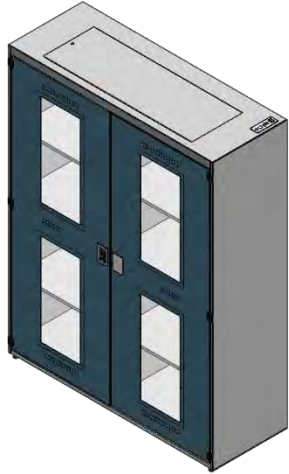

## UCAB Dispense – Selbstbedienungsausgabe für saubere Wäsche / Bekleidung

**Autonomer Betrieb:** Ermöglicht einen 24/7-Selbstbedienungsbetrieb mit dezentralem Zugriff auf saubere Wäsche und Bekleidung. Reduziert Engpässe und manuellen Handhabungsaufwand.

**Mehrbenutzerfähig:** Das modulare Design erlaubt den gleichzeitigen Zugriff mehrerer Nutzer auf Schließfächer und ist ideal für stark frequentierte Bereiche.

**Flexible Zutrittskontrolle:** Unterstützt UHF-, HF-, NFC- und LF-Kartentechnologien für eine sichere und flexible Freigabe.

**Automatisierte Nachverfolgung & Abrechnung:** Anbindung an Benutzerkonten zur automatischen Kontingent- bzw. Guthabenverrechnung. Versand von E-Mail- oder SMS-Benachrichtigungen bzw. Alarmen bei Erreichen definierter Schwellenwerte.

**Verlustprävention:** Automatisierte Benutzerregistrierung und Identifikation gewährleisten die lückenlose Rückverfolgbarkeit jedes abgegebenen Artikels.

## UCAB Collect – Dezentrale Rückgabe von Schmutzwäsche / Bekleidung

**Optimierte Rückgabeprozesse:** Ermöglicht eine schnelle und sichere Rückgabe von Schmutzwäsche und Bekleidung mit automatischer Abmeldung der Artikel beim Einwurf..

**Automatische Gutschrift / Ersatzbuchung:** Zurückgegebene Artikel lösen sofort eine Gutschrift oder eine Bestandsaktualisierung im System aus.

**Bestandsoptimierung:** Echtzeit-Onlineüberwachung des Schrankinhalts unterstützt eine effiziente Nachfüllplanung und Abholkoordination

**Vollständige Systemintegration:** Nahtlose Zusammenarbeit mit RFTT für vollständige Bestandsverfolgung und transparente operative Kontrolle.

# UPARK: UHF RFID SMART SCHMUTZSAMMLUNG

UPark ist ein intelligenter Wagen-Schrank zur Sammlung von schmutziger Kleidung und Wäsche.



## UPARK

- UPark ist eine Lösung für eine effektive und dezentralisierte Schmutzsammlung.
- UPark ist für die Echtzeit-Verwaltung und -Verfolgung der Schmutzsammlung vor Ort konzipiert.
- Bei der Rückgabe von Gegenständen werden diese automatisch abgemeldet und die Guthaben ersetzt.
- Mit einem Wäschewagen in Standardgröße. Kundenspezifische Größen sind erhältlich.
- UPark verfügt über ein Schwenktor für den freien Abwurf von Schmutzwäsche, das die Artikel bei der Eingabe liest.
- UPark ist vollständig in RFTT, unser Software-Ökosystem für industrielles Wäschemanagement, integriert und hilft bei der Überwachung verschmutzter Sammelartikel.
- Online-Inhaltsüberwachung - Bestandsoptimierung.



# PEDESTAL: UHF RFID TERMINAL FÜR CHECK-IN

Pedestal ist ein kompaktes Leseterminal, das sich für die Überwachung der Einhaltung der Vorschriften für Arbeitskleidung und Sicherheitsausrüstung eignet.



## PEDESTAL

- Kompaktes UHF-RFID-Terminal, das sich für die Überwachung der Einhaltung der Vorschriften für Arbeitskleidung und Sicherheitsausrüstung eignet.
- Die Vorderseite ist in 4 Zonen unterteilt, wobei jede Zone auf die Erkennung bestimmter Artikelarten ausgerichtet ist.
- Bei Erkennung leuchtet die entsprechende Zone auf. Ziel ist es, das Vorhandensein aller konformen Artikel zu überprüfen und alle Zonen aufleuchten zu lassen, bevor der Produktions-/Betriebsbereich betreten wird.
- In der Regel wird in der oberen Zone eine Haube/Kopfbedeckung erkannt, in der mittleren Zone ein Schutzanzug und in der unteren linken und rechten Zone Stiefel.
- Alle Sensoren sind je nach Bedarf für bestimmte Artikel und Bedingungen programmierbar.



# WALLDROP: UHF RFID-SCHMUTZSAMMELGERÄT

Walldrop ist ein Gerät zum Auffangen und Überwachen von Verschmutzungen.



## WALLDROP

- Konzipiert für die Installation an Wandöffnungen/horizontalen Sprossen.
- Die Artikel werden gelesen, wenn der Träger sie durch die Öffnung fallen lässt.
- Der Status aller erkannten Artikel wird als "Verschmutzt im Lager" aktualisiert. Die Aktionen sind programmierbar.
- Drehbare Klappe mit Silikondichtungen zur Aufrechterhaltung des Druckunterschieds zwischen sauberen und verschmutzten Zonen ist erhältlich.
- Direkt an Wänden montierbar
- Kundenspezifische Größen sind verfügbar.

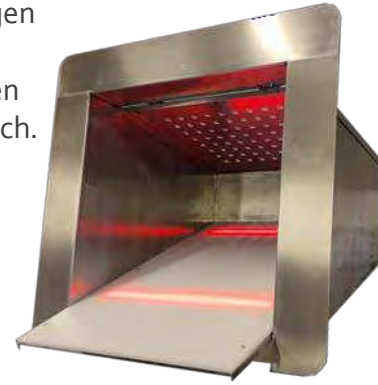

# UTURN

UTurn ist ein kartenaktiviertes Drehkreuz für die Zugangskontrolle.



## UTURN

- Zugangskontrollgerät.
- Dreifuß-Drehkreuz ausgestattet mit RFID-Kartenlesern (UHF, HF, LF).
- Es stehen zwei Betriebsarten zur Verfügung: nur für die Einfahrt oder für die Ein- und Ausfahrt.
- Integration mit der RFTT-Datenbank zur Protokollierung von Eintragsdaten (optional).
- Automatisches Absenken des Drehkreuzarms im Notfall, wenn/falls ausgelöst.
- Positives akustisches Feedback bei gültiger Karte oder negatives Ablehnungssound

### Technische Daten

<b>Betriebstemperatur Form</b>	: -10°C to 70°C. Optional: With heater -40°C
<b>Core and Arms</b>	: Zwei-beinig, winkelförmiger Deckel, Edelstahl AISI 304 Qualität. Optional: Edelstahl AISI 316 Qualität. : CNC-machined, aluminum cast core and polished. Ø40 x 2.5 mm
<b>Mechanismus</b>	: aluminum arms. Optional: Stainless steel arms.
<b>Indikator</b>	: Edelstahl AISI 304 Qualität. Fail-safe (Arme fallen bei Stromausfall). Optional: Fail-Lock. : Direction LEDs for both directions. Optional: Upper lid.
<b>Betriebsspannung</b>	: 10-230 VAC. 47-60 Hz
<b>Durchgangsgeschwindigkeit</b>	: ~25 persons/minute
<b>Breite</b>	: 45-50 cm
<b>Gewicht</b>	: ~34,5 kg

# US70 AIR: UHF RFID MOBILES LESEGERÄT

Leistungstarker UHF-Mobilleser mit integriertem Touchscreen und Prozessor.



## US70 AIR



- Leistungstarker mobiler Leser mit eingebautem Bildschirm und Android-Betriebssystem.
- Industrielle Komponenten gewährleisten einen stabilen Betrieb in anspruchsvollen Umgebungen.
- Pistolenstil, austauschbares Batteriesystem.
- Bietet die beste Leistung und eine ausgezeichnete Multi-Tag-Identifikationsfähigkeit in der Branche.
- Mobile Lesegeräte können für Bereichslesungen, Artikelerkennung, Bestandsaktualisierungslesungen und mehr verwendet werden.
- Verschiedene Softwarepakete sind im Google Store verfügbar.
- Wi-Fi, Bluetooth und Mobilfunknetze.

### DETAILS

Maße	167 x 82 x 130mm / Grip 111 x 38 x 47mm
Gewicht	615 g (Batterie inklusiv/standard version)
Materialien	CNC Aluminium, PC + ABS (SABIC)
Frequenz	865-868MHz ETSI (niedrigere) 902-928MHz FHSS (höhere)

# USTOP: UHF RFID-LESEGERÄT TERMINAL

UStop ist eine kompakte, Desktop UHF Leser.



## USTOP Eco – Kompaktes, kosteneffizientes UHF-RFID-Lesegerät

**Kosteneffiziente Leistung:**UHF-RFID-Lesegerät mit zuverlässiger Performance zu einem attraktiven Preis – ideal für kostenbewusste Anwendungen.

**Kompakte Bauform:**Kleines, leichtes Design – perfekt für den Einsatz auf dem Arbeitstisch oder für eine dezente Untertischmontage.

**Direkte PC-Anbindung:**USB-C-Schnittstelle für eine einfache Plug-and-Play-Integration mit PC-basierten Anwendungen.

**Vielseitig einsetzbar:**Geeignet für wirtschaftliche Arbeitsplatzlösungen in der Wäsche- und Bekleidungsverarbeitung.

### DETAILS

Abmessungen	160 x 120 x 24 mm
Gewicht	480 g
Max Power	5V , 1580 mA @23 dBm
Betriebsfrequenz	865-868 MHz ETSI (Lower Band) 902-928 MHz ETSI (Upper Band)

## USTOP Pro – Hochleistungs-UHF-RFID-Lesegerät

**Erhöhte Genauigkeit:**Größeres Gehäuse mit verbessertem Antennendesign für höhere Lesegenauigkeit – selbst bei großen Stapeln von Wäsche und Bekleidung.

**Flexible Installation:**Einsetzbar als Tischgerät oder zur Montage unter Arbeitsflächen für optimierte Arbeitsabläufe.

**USB-C-Konnektivität:**Einfache, direkte Anbindung an PCs für sofortige Inbetriebnahme

**Für hohe Volumen optimiert:**Ausgelegt für Umgebungen mit hohen Durchsatzmengen an getaggten Artikeln bei minimaler Fehlerquote.

### DETAILS

Abmessungen	190 x 136 x 24 mm
Gewicht	590 g
Max Power	5V , 1.3 A @32 dBm EIRP
Betriebsfrequenz	865-868 MHz ETSI (Lower Band) 902-928 MHz ETSI (Upper Band)



# USTERMINAL

USterminal ist ein UHF-RFID-Lesegerät zur Steuerung von Automatisierungsanlagen.

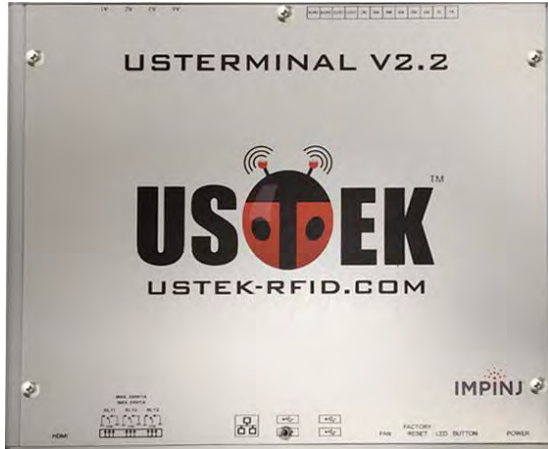

## USTERMINAL

- USterminal ist eine All-in-One-Lösung für UHF-RFID-Lesegeräte, die einen Einplatinencomputer und ein hochleistungsfähiges UHF-RFID-Lesegerät mit 4 oder 8 Anschlüssen umfasst.
- Die eingebaute Festplatte ermöglicht nahezu sofortige Abfragen und Datenbankzugriffe.
- USterminal unterstützt einen globalen Frequenzbereich von 860-930 MHz und ist in der Lage, Hunderte von Etiketten pro Sekunde in einer Entfernung von mehr als 10 Metern zu lesen, je nach Art des Etikettes und der bevorzugten Antenne.
- 3-Kanal-Relais (220VAC, 1 A), 5-Kanal-Digitaleingang, 4-Kanal-Digitalausgang (24VDC).

## DETAILS

Maße	250 x 206 x 44 mm
Gewicht	800 g
Betriebsfrequenz	865-868MHz ETSI (niedriger) 902-928MHz FHSS (höhere)



# R700 : UHF RFID FESTES LESEGERÄT

R700





- Der IMPINJ R700-Reader ist darauf ausgelegt, Unternehmens-RAIN-Bereitstellungen zu unterstützen, die branchenführende Leistung, zuverlässige Unternehmensqualität und Sicherheit sowie Unterstützung für die nächste Generation von RAIN-Tags benötigen.
- Die beste Empfangsempfindlichkeit ermöglicht schnellere, genauere Lesevorgänge bei geringerer Sendeleistung zur besseren Kontrolle der Lese Zone.
- Schnelle Verbindung zu IoT-Anwendungen - Die Gigabit-Ethernet-Konnektivität verhindert Datenengpässe und reduziert Latenzzeiten.
- Entwickelt für den Einsatz in anspruchsvollen Umgebungen - Das robuste Gehäuse aus gegossenem Aluminium hält Stößen stand; ein wasserbeständiges Gehäuse nach ISO IP54 ist verfügbar.
- 4 Anschlüsse für Antennenverbindungen.

## DETAILS

Maße	21.4 x 14.9 x 3.0 cm (Ohne Klammern.)
Gewicht	0.96 kg
Materialien	Aluminium-Druckguss
Frequenz	865-868MHz ETSI (niedriger) 902-928MHz FHSS (höhere) 916-918MHz EU 2018/ 1538 (höhere)

## KONTAKTIERE UNS

 [aurora-ow.de](http://aurora-ow.de)

 [rfid@aurora-ow.de](mailto:rfid@aurora-ow.de)

 +49 2064 4569124

 [www.linkedin.com/company/aurora-objektwäsche-gmbh](https://www.linkedin.com/company/aurora-objektwäsche-gmbh)

