

USTEK-MODULÜBERISCHT

Anlagenkomponenten UHF-RFID Wäschereisysteme

UHF-RFID-Stationen und -Geräte für Lösungen zur Verfolgung von Wäsche, Bekleidung und Materialverwaltung. Entwickelt und hergestellt von USTEK RFID.



USTEK RFID: FACHKOMPETENZEN



IN-HOUSE-DESIGN UND - ENTWICKLUNG

Alle Produkte werden von erfahrenen USTEK-Ingenieuren entworfen und entwickelt. Die Fertigung erfolgt in Istanbul, Türkei.



KOMPLETTLÖSUNG

Ustek bietet eine integrierte Lösung, bei der alle drei Komponenten - Tags, Lesegeräte und Software - unter einem Dach entwickelt und produziert werden, um erfolgreiche Ergebnisse zu gewährleisten.



INNOVATIONORIENTIERT

Wir verfolgen und experimentieren kontinuierlich mit neuen Technologien. Wir entwerfen spezielle UHF-RFID-Tags und Terminals für verschiedene Sektoren mit unterschiedlichen Anforderungen.

USTEK RFID: FACHPRODUKTION

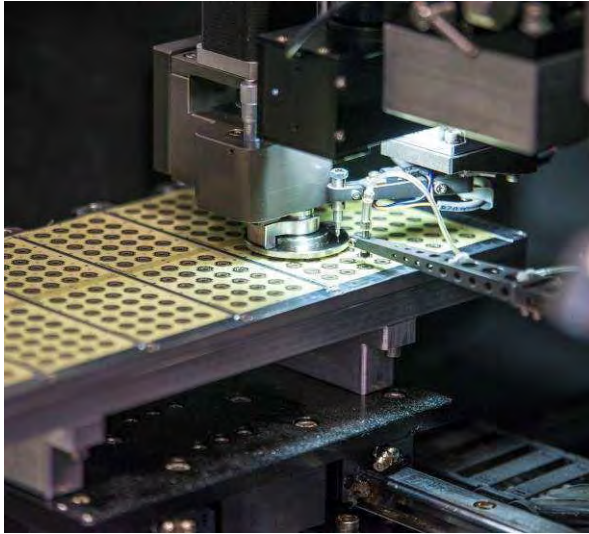

ANSYS-LIZENZ

USTEK ist ein lizenzierter Benutzer von ANSYS mit voller Fähigkeit zur Simulation von Hochfrequenz-Elektromagnetfeldern.

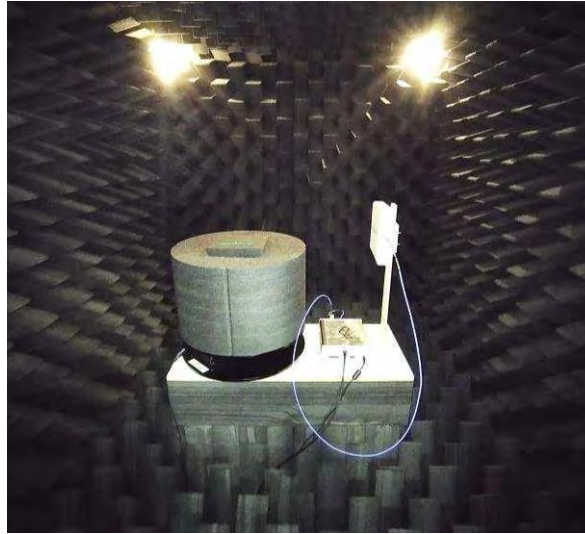

REFLEXIONSARME KAMMER

Wir nutzen unsere hauseigene anechoische Kammer, um die Leistung unserer Produkte zu benchmarken und die Produktionsqualität zu überwachen.



HALBLEITERMONTAGE

Eigene hochpräzise und leistungsstarke Chip-On-Board-Montagelinie für die Halbleiterfertigung.

PASSPORTAL: UHF-RFID PASSPORTAL

UHF-RFID-Portal für Trolleys in Industrewäschereien



Hohe Leistung im kompakten Design: Bietet außergewöhnlich hohe Lesegenauigkeit in einem platzsparenden, sofort einsatzbereiten Plug-and-Play-Gerät zu einem attraktiven Preis

Durchgängige Textilmachverfolgung: Ideal für Wäschereien, die ihre RFID-Nachverfolgung vom eigenen Betrieb bis zu den Kundenstandorten erweitern möchten. Ausgestattet mit integriertem Touchscreen-PC und eingebautem Thermodrucker zur sofortigen Belegerstellung

Nahtlose Systemintegration: Vollständig kompatibel mit Ustek's RFTT Service Software sowie ERP-Systemen von Drittanbietern zur Echtzeit-Verifikation, Nachverfolgung und Versandsteuerung

Optimiert für Transportwagen-Scans: Das Standardmodell unterstützt Wagen bis zu 80 cm (31,5") Breite; individuelle Anpassungen sind möglich

Bedienerfreundlich: Mit akustischem Feedback zur Bestätigung des Lesevorgangs. Optimale Leistung bei normalem Gehtempo, inklusive Live-Monitoring über die RFTT-Integration



PASSPORTAL

Außenabmessungen (L x H x B)	55 x 200 x 102 cm
Innenabmessungen (L x H x B)	30 x 190 x 82 cm
Gewicht	75 KG
Betriebstemperatur	-20°C bis 50°C
Stromversorgungsanforderungen	110 – 220 V (50 – 60 Hz)
Betriebsfrequenz	866-868 MHz (Lower), 902-928 MHz (Upper)
Unterstützte Protokolle	ISO 18000 – 6C, EPC Class 1 Gen 2
Schnittstelle	10/100 Mbps Ethernet
Kompatibel Software / Driver	RFTT Count Port, RFTT Soiled Hub, Impinj Octane SDK

PASSPORTAL EP

Außenabmessungen (L x H x B)	55 x 208 x 112 cm
Innenabmessungen (L x H x B)	32 x 200 x 92 cm

PASSPORTAL SVR

Großformatiges UHF-RFID Portal zur kontinuierlichen Überwachung im Warenein- und -ausgang



Industrietaugliche Leistung: Ausgelegt für stark frequentierte Einlaufstellen von Schmutzwäsche in industriellen Wäschereien und gewährleistet maximale Lesegenauigkeit im kontinuierlichen Tagesbetrieb

Erweiterte Scan-Kapazität: Große Durchgangsöffnung von 250 × 250 cm, konzipiert zur Überwachung kompletter Verladezonen. Erfasst Transponder von ankommenden Transportwagen und Sammellieferungen, ohne den Betriebsfluss zu verlangsamen

Optimierte Erfassungsabdeckung: Ausgestattet mit hochwertigen Komponenten und einer erhöhten Anzahl an Antennen für optimale Abdeckung und zuverlässige Erfassung – selbst in anspruchsvollen Umgebungen

Nahtlose Systemintegration: Vollständig kompatibel mit Ustek's RFTT Service Software sowie ERP-Systemen von Drittanbietern zur Echtzeit-Verifikation, Nachverfolgung und Versandsteuerung

Für den Schwerlastbetrieb ausgelegt: Entwickelt für den Dauerbetrieb bei laufendem Lkw-Eintreffen über den gesamten Tag hinweg und gewährleistet unterbrechungsfreie Nachverfolgung sowie effizientes Dock-Management

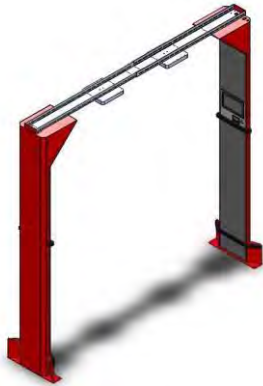

PASSPORTAL SVR

Großformatiges UHF-RFID-Portal zur kontinuierlichen Überwachung im Warenein- und -ausgang



TECHNISCHE DATEN

Außenabmessungen (L x H x B)	55 x 260 x 250 cm
Betriebstemperatur	-20°C bis 50°C
Betriebsfrequenz	866-868 MHz (ETSI Lower), 902-928 MHz (ETSI Upper and FCC)
Unterstützte Protokolle	RAIN RFID / ISO 18000-63 and EPC Global Gen2 v2
Schnittstelle	10 / 100 Mbps Ethernet, HDMI, USB 3.0 and USB 2.0 Ports
Ausgabe-/Interaktionskanäle	LED and sound notification, 10,1, touch display
Nennleistung	0.3 A @ 220-230 VAC 80W

UPASS: UHF-RFID PASS-THRU PORTAL

Erweitertes UHF-RFID Portal zur kontrollierten Erfassung sauberer Wäscheausgänge



Präzisionsorientiertes Design: Ein 300 cm langer Scantunnel, der so konstruiert ist, dass die RFID-Energie vollständig innerhalb des Portals gehalten wird. Dadurch werden Fremd- und Fehllesungen aus angrenzenden Bereichen nahezu vollständig eliminiert

Optimiert für saubere Versandbereiche: Verhindert unbeabsichtigte Transponder-Erfassungen von benachbarten Transportwagen und stellt sicher, dass während der Auftragsvorbereitung ausschließlich die vorgesehene Sendung gescannt wird

Außergewöhnliche Leseleistung: Ausgestattet mit einem hochsensitiven RFID-Lesegerät und einem fortschrittlichen Antennen-Array für herausragende Erkennungsgenauigkeit – selbst in anspruchsvollen Umgebungen.

Nahtlose Systemintegration: Vollständig kompatibel mit Ustek's RFT Service Software sowie ERP-Systemen von Drittanbietern zur Echtzeit-Verifikation, Nachverfolgung und Versandsteuerung

Bedienerfreundliches Feedback: Integrierte Licht- und Tonsignale bestätigen erfolgreiche Lesevorgänge in Echtzeit

Optimiert für hohe Prozessgeschwindigkeit: Ausgelegt, um maximale Lesegenauigkeit bei normalem Gehtempo zu gewährleisten, ohne den Betriebsablauf zu verlangsamen



TECHNISCHE DATEN



UPASS

Außenabmessungen (L x H x B)	300 x 208 x 96 cm
Innenabmessungen (L x H x B)	300 x 200 x 80 cm
Gewicht	310 KG
Betriebstemperatur	-20°C bis 50°C
Stromversorgungsanforderungen	110-220 V (50-60Hz)
Betriebsfrequenz	866-868 MHz (Lower) 902-928 MHz (Upper)
Unterstützte Protokolle	ISO 18000 – 6 C EPC Class 1 Gen 2
Schnittstelle	10 / 100 Mbps Ethernet, Buzzer & Led Indicators
Kompatibel Software / Driver	Linux, MS SQL Server, Impinj Octane SDK RFTT, Countport, RFTT Service, Shipport

UPASS EP

Außenabmessungen (L x H x B)	300 x 208 x 105 cm
Innenabmessungen (L x H x B)	300 x 198 x 95 cm

CABSCAN MONO: UHF-RFID SMART CABINET

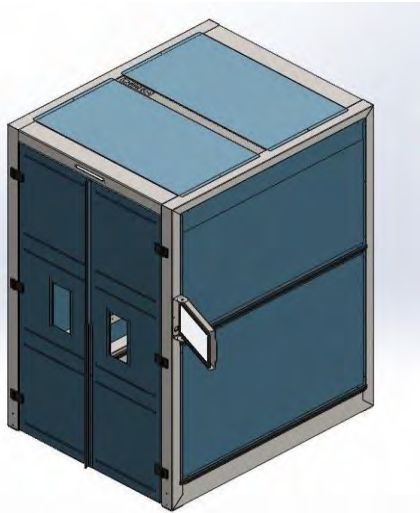

Präzise, optimierte Erfassung: Speziell entwickelt für einseitiges Be- und Entladen – ideal für Kommissionierung und Auftragsvorbereitung in Wäschereien sowie für hochpräzise Verifikationen an Kundenstandorten wie Hotels und Krankenhäusern

Doppelfunktionaler Betrieb: Ermöglicht die Annahme von sauberen Wäschelieferungen und die Rückgabe von Schmutzwäsche über dasselbe System und gewährleistet eine exakte Nachverfolgung und Zählung aller ausgetauschten Artikel

Integrierte Steuerung und Berichterstattung: Ein integrierter Computer mit Touchscreen und Thermodrucker liefert sofortige Transaktionsbelege und bietet klare Bedienerführung

Schnelle, zuverlässige Leistung: Scanzyklen werden innerhalb weniger Sekunden mit außergewöhnlich hoher Genauigkeit abgeschlossen und unterstützen hohe Durchsatzmengen ohne Verzögerungen

Platzsparendes Design: Die Ein-Tür-Konfiguration lässt sich problemlos in beengte Räume integrieren, ohne die vollständige Scanfunktionalität einzuschränken.

Bedienerfreundliches Feedback: LED-Statusanzeigen, Bildschirmhinweise und akustische Signale bestätigen jeden Prozessschritt

Nahtlose Systemintegration: Vollständig kompatibel mit Ustek's RFTT Service Software sowie ERP-Systemen von Drittanbietern zur Echtzeit-Verifikation, Nachverfolgung und Versandsteuerung



CABSCAN MONO

Außenabmessungen (L x H x B)	113 x 212 x 104 cm
Innenabmessungen (L x H x B)	100 x 197 x 76 cm
Betriebstemperatur	-20°C bis 60°C
Stromversorgungsanforderungen	110-220 V (50-60Hz)
Betriebsfrequenz	866-868 MHz (Lower) 902-928 MHz (Upper)
Unterstützte Protokolle	ISO 18000 – 6 C EPC Class 1 Gen 2
Schnittstelle	10 /100 Mbps Ethernet, LED and Sound Indicators, optional 15,6“ Touch Display
Nennleistung	0.27 A @220 VAC (60W nominal, 100W max.)
Integrierter Drucker	Optional, Thermal, 57 mm. paper width, USB

CABSCAN MONO EP

Außenabmessungen (L x H x B)	150 x 212 x 128 cm
Innenabmessungen (L x H x B)	137 x 197 x 100 cm

CABSCAN DUO: UHF-RFID SMART CABINET

Cabscan ist ein intelligentes Schranksystem für die Erfassung von Trolleys mit hoher Genauigkeit und Geschwindigkeit



Ultraschnelle, präzise Erfassung: Speziell entwickelt zur Überprüfung sauberer Wäschetransportwagen während der Versandvorbereitung. Vollständige Lesezyklen werden in nur 2-3 Sekunden mit außergewöhnlich hoher Genauigkeit abgeschlossen

Geschlossenes, störungsfreies Design: Duale Türen an Ein- und Auslass schaffen eine kontrollierte Scan-Kammer, verhindern Fremd- und Fehlablesungen und stellen sicher, dass ausschließlich der vorgesehene Wagen erfasst wird

Automatisierter, effizienter Arbeitsablauf: Der Bediener positioniert den Wagen im System und schließt die Eingangstüren; der Scanvorgang startet automatisch. Nach Abschluss entriegeln sich die Ausgangstüren, sodass der nächste Versandprozess unmittelbar fortgesetzt werden kann

Status auf einen Blick: Integrierte LED-Anzeigen und akustische Signale bestätigen die Scanergebnisse und führen die Mitarbeitenden ohne Verzögerungen durch jeden Arbeitsschritt. Zusätzlich ist eine optionale Bildschirmmontage verfügbar, die einen einfachen Zugriff auf Daten sowie Packlisten- und Auftragsprüfung ermöglicht

Optimiert für hohe Durchsatzleistungen: Entwickelt, um mehrere Wagen reibungslos durch den Versandprozess zu führen und Engpässe in Spitzenzeiten zu reduzieren

Nahtlose Systemintegration: Vollständig kompatibel mit Ustek's RFTT Service Software sowie ERP-Systemen von Drittanbietern zur Echtzeit-Verifikation, Nachverfolgung und Versandsteuerung

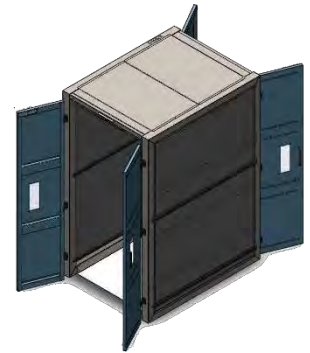

CABSCAN DUO: UHF-RFID SMART CABINET

Cabscan ist ein intelligentes Schranksystem für die Erfassung von Trolleys mit hoher Genauigkeit und Geschwindigkeit



TECHNISCHE DATEN

Außenabmessungen (L x H x B)	153 x 212 x 126 cm
Innenabmessungen (L x H x B)	141 x 197 x 100 cm
Betriebstemperatur	-20°C bis 60°C
Stromversorgungsanforderungen	110-220 V (50-60Hz)
Betriebsfrequenz	866-868 MHz (Lower) 902-928 MHz (Upper)
Unterstützte Protokolle	ISO 18000 – 6 C EPC Class 1 Gen 2
Schnittstelle	10 /100 Mbps Ethernet, LED and Sound Indicators, optional 15,6" Touch Display
Nennleistung	0.27 A @220 VAC (60W nominal, 100W max.)
Integrierter Drucker	Optional, Thermal, 57 mm. paper width, USB

UPOST

Flexible RFID Reader Computer Steuereinheit zur Bereichs- und Förderbandüberwachung

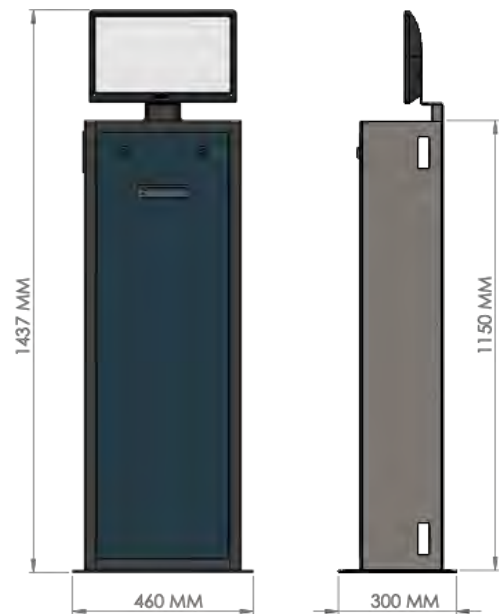

Anpassungsfähiges Design: Integrierte Reader-Computer-Einheit mit Unterstützung für mehrere externe Antennen, die eine flexible Antennenpositionierung für unterschiedliche Layouts und Anwendungen ermöglicht.

Großflächige Erfassungsabdeckung: Ideal zur Überwachung definierter Bereiche oder zur Integration in förderbandbasierte Systeme, wie z. B. Laderampen oder automatisierte Sackbeladestationen.

Hochleistungskomponenten: Gewährleistet zuverlässige und hochpräzise Erfassungen selbst in anspruchsvollen industriellen Umgebungen mit bewegten Gütern.

Optimierte Workflow-Integration: Unterstützt Echtzeit-Tracking, Sortier- und Verifikationsprozesse, ohne den Betriebsablauf zu verlangsamen.

Platzsparendes Design: Die Ein-Tür-Konfiguration lässt sich problemlos in beengte Räume integrieren, ohne die vollständige Scanfunktionalität einzuschränken.

Skalierbare Lösung: Die Antennenkonfiguration kann individuell für Einzel- oder Mehrpunktdeckung angepasst werden, um spezifische betriebliche Anforderungen zu erfüllen..

Nahtlose Systemintegration: Vollständig kompatibel mit Ustek's RFTT Service Software sowie ERP-Systemen von Drittanbietern für einen nahtlosen Datenfluss und eine effiziente Prozesssteuerung.



TECHNISCHE DATEN

Außenabmessungen (L x H x B)	30 x 143,7 x 46 cm
RF-Ausgangsleistung	31 dBm (ETSI Lower) 33 dBm (ETSI Upper & FCC)
Betriebstemperatur	-20°C bis 65°C
Betriebsfrequenz	866-868 MHz (Lower) 902-928 MHz (Upper)
Unterstützte Protokolle	RAIN RFID / ISO 18000-63 and EPC global Gen2 V2
Elektrische Eigenschaften	1 A max @110-230 VAC
Eigenschaften	8 Antenna Ports, Embedded computer IO capability (optional) 15,6" Touch Display

NEXT LEVEL WÄSCHEREI

Intelligente, berührungslose Auftragszusammenstellung

Dieses fortschrittliche Wäscherei-Automatisierungssystem eliminiert die manuelle Sortierung, indem es die intelligente Ausgabe von Faltmaschinen mit RFID-gestützter Fördertechnik kombiniert.

Perfekt gebildete Stapel werden automatisch erkannt und der richtigen Auftrags- oder Kundenlinie zugeführt, wodurch Arbeitsabläufe optimiert, Handhabung minimiert und der Personalbedarf deutlich reduziert wird – bei gleichzeitig höherer Genauigkeit und gesteigertem Durchsatz.

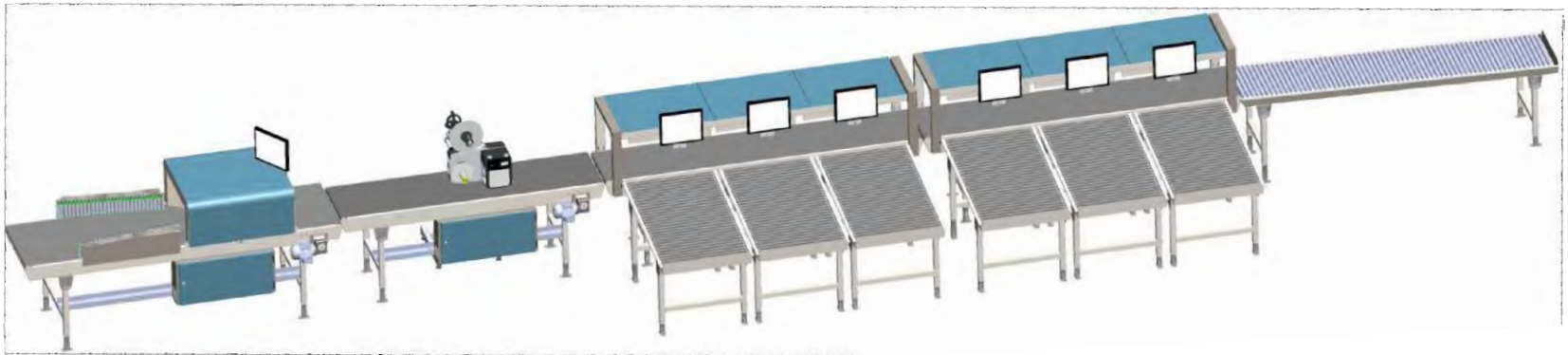
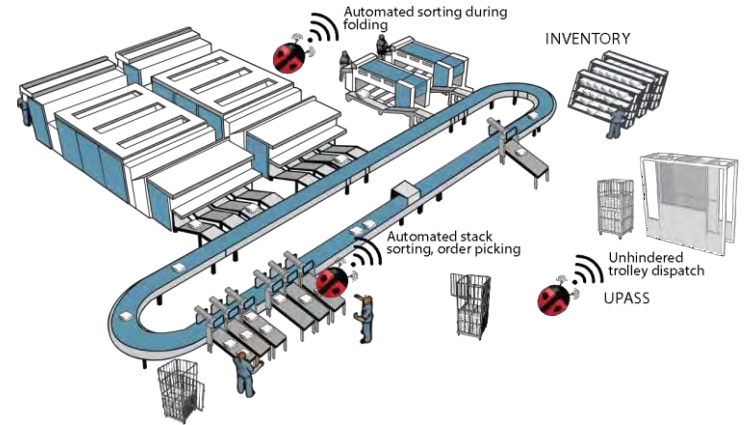

AUTOSORT

Autosort ist ein anpassbares Lese-/Antennensystem für die Inline-Sortierung.



Integrierte Intelligenz: Eingebetteter Reader, Prozessor und maschinenspezifische Antennen identifizieren und sortieren Artikel in Echtzeit während des Faltprozesses

Automatisierte Qualitätskontrolle: Die „Ja-Tag / Nein-Tag“-Funktion stellt sicher, dass Artikel mit fehlenden oder nicht lesbaren Tags sofort einem Ausschusstapel zugeführt werden

Dynamische Sortierlogik: Konfigurierbar zur Gruppierung von Leinen- und Frottierartikeln nach Kunde und Artikeltyp – für perfekt gebildete Stapel, die optimal für die Versandreihenfolge vorbereitet sind

Flexible Implementierung:: Unterstützt mehrere Kommunikationsprotokolle und ist damit kompatibel mit unterschiedlichen Maschinenmodellen und Herstellern

Personaleinsparende Effizienz: Eliminiert manuelle Sortierung nach dem Faltprozess, reduziert den Personalbedarf und erhöht die Prozesssicherheit sowie die operative Genauigkeit

Nahtlose Systemanbindung: Integration mit Drittanbieter- oder internen Datenbanken unter Nutzung der bestehenden Sensorinfrastruktur von Mangeln und Faltmaschinen

TECHNISCHE DATEN

Abmessungen (L x H x B)	76 x 21 x 5 cm
Frequenzbereich	866-868 MHz (ETSI Lower) 902-928 MHz (ETSI Upper & FCC)
Software	RFTT Securi-Port
Betriebstemperatur	-20°C bis 50°C
Betriebsfrequenz	866-868 MHz (Lower) 902-928 MHz (Upper)
Unterstützte Protokolle	RAIN RFID / ISO 18000-6C EPC Class 1 Gen 2
Schnittstelle	Single board Computer, 10/100 Ethernet
Strahlwinkel (3db)	75°C (Horizontal), 65°C (Vertical)
Strahlungsleistung	FCC 4W EIRP, ETSI 2W ERP

UCON

Ucon ist ein Pass-Thru-UHF-Portal für Förderanlagen.



Inline-Verifikation: Ein 3 m langes Förderbandsegment mit integriertem RFID-Lesegerät und Display zur Identifikation des Stapelinhalts während des Weitertransports

Datenübergabe für die Automatisierung: Die erfassten Identifikationsdaten werden unmittelbar an die nachfolgende Förderbandstufe übertragen und ermöglichen eine automatisierte Sortierung mittels Ausschiebern

Optimiert für Stapelhandling: Ausgelegt für die nahtlose Verarbeitung von Stapeln aus AutoSort-Systemen oder manuellen Faltstationen. Gewährleistet korrekte Ausrichtung und Abstände für zuverlässige Lesungen

Bedienertransparenz: Echtzeit-Anzeige auf dem Bildschirm bestätigt Artikeldetails und stellt die Genauigkeit sicher, bevor die Sortierung erfolgt

Plug-and-Play-Integration: Einfach in bestehende Fördersysteme integrierbar – als eigenständiges Modul oder als Bestandteil einer vollständig automatisierten Linie

Effizienzsteigerung: Reduziert manuelle Eingriffe durch präzise, automatisierte Weiterleitung im nächsten Prozessschritt

TECHNISCHE DATEN

Abmessungen (L x H x B)	297,4 x 103,4 x 5 cm
Frequenzbereich	866-868 MHz (ETSI Lower) 902-928 MHz (ETSI Upper & FCC)
Software	RFTT Securi-Port
Betriebstemperatur	-20°C bis 50°C
Unterstützte Protokolle	ISO 18000-6C EPC Class 1 Gen 2
Stromversorgungsanforderungen	110-220 V (+)
Schnittstelle	Single board Computer, 10/100 Ethernet Wi-Fi & Bluetooth (optional)
Strahlwinkel (3db)	75°C (Horizontal), 65°C (Vertical)
Strahlungsleistung	FCC 4W EIRP, ETSI 2W ERP

USORT

USort ist ein UHF-RFID-basiertes Sortiersystem



Modulares Fördersystem: Fördersystem mit mehreren Sortierförderern zur Trennung für Stapel

Hochpräzises UCon-Lesegerät: Extrem präzises, kompaktes Förderband-Lesegerät (UCon) mit minimaler bis keiner Streuung

Flexible Systemintegration: Kann angepasst werden, um über bestehende Fördersysteme zu passen

Echtzeit-Tracking der Stapel: Eingebauter Computer und Touchscreen auf Sortierförderern zur Echtzeitüberwachung der Stapel-ID und -Position

Umfassende Datenprüfung: Zur Überprüfung von Typ, Besitzer, Menge, Wiederwaschstatus, Waschzahl und mehr

Verwaltung verschiedener Wäschearten : Es ist in der Lage, im Besitz befindliche Wäsche, Mietwäsche (Pool- und dedizierte) und unmarkierte Wäsche zu verwalten

TECHNISCHE DATEN

Abmessungen (L x H x B)	297 x 136/157 x 236 cm
Betriebstemperatur	-20°C bis 60°C
Schnittstelle	10/100 Mbit Ethernet Modbus RTU (RS-485)
Stromanschluss	3 Phase 380 – 400 VAC 50 – 60 Hz
Druckluftanschluss	ø 12mm 8 bar max

FÖRDERBANDKOMPONENTEN

USPEED



UBEND

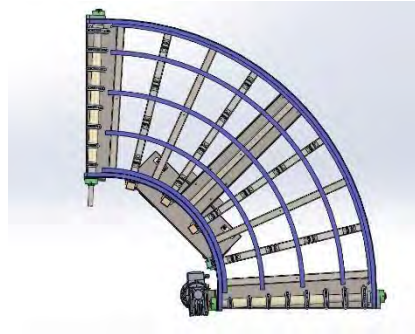
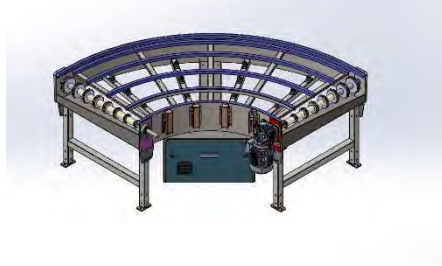

GRAVITY ROLLERS



PACKMAN: UHF-RFID TISCHLESEGERÄT

Bei Packman handelt es sich um ein Tischterminal, das zum Prüfen, Verpacken und Etikettieren eingesetzt wird.



Textilprüfung: Tischförmige Leseinheit zum Überprüfen von Stapeln von Textilien

Eigenständiger Betrieb: Eingebauter Computer und Thermotransferdrucker ermöglichen eigenständigen Einsatz

Wäscheverwaltung: Für Typ, Besitzer, Menge, Wiederwaschstatus, Waschzählung und mehr. Es ist in der Lage, im Besitz befindliche Wäsche, Mietwäsche (Pool- und Spezialwäsche) und nicht gekennzeichnete Wäsche zu verwalten

Mitarbeitererkennung: Automatische Erkennung der Mitarbeiter-ID

Sortiersoftware: Optionale Sortiersoftware zum Sortieren und Beschriften von Gegenständen nach Besitzer, Benutzer, Abteilung und Typ

TECHNISCHE DATEN

Abmessungen Packman 60 (L x H x B)	128 x 85 x 96 cm
Abmessungen Packman 40 (L x H x B)	90 x 85 x 70 cm
Betriebstemperatur	-20°C bis 50°C
Betriebsfrequenz	866-868 MHz (Lower) 902-928 MHz (Upper)
Unterstützte Protokolle	ISO 18000-6C EPC Class 1 Gen 2
Stromversorgungsanforderungen	110-220 V (50-60Hz)
Schnittstelle	2x USB 2.0 Ports, 10/100 Mbps Ethernet
Software	Linux, Windows 10 (optional), RFTT Packport
Antennenstärke	12 dB
Strahlwinkel (3db)	85° C

PACKTOP: UHF-RFID-KOMPAKTES LESETERMINAL

Packtop ist ein kompaktes Leseterminal, das auf vorhandenen Geräten oder Förderbändern installiert wird



Automatisierung: Eingebettetes GPIO-Board, das die Integration von Sensoren und Triggern sowie die Automatisierung erleichtern

Wäscheverwaltung: Für Typ, Besitzer, Menge, Wiederwaschstatus, Waschzählung und mehr. Es ist in der Lage, im Besitz befindliche Wäsche, Mietwäsche (Pool- und Spezialwäsche) und nicht gekennzeichnete Wäsche zu verwalten

Mitarbeitererkennung: Automatische Erkennung der Mitarbeiter-ID

Sortiersoftware: Optionale Sortiersoftware zum Sortieren und Beschriften von Gegenständen nach Besitzer, Benutzer, Abteilung und Typ



UCAB: UHF-RFID SMART CABINET

UCAB ist ein intelligentes Schranksystem für die Verwaltung von Kleidungsstücken und Wäsche



Autonomer Betrieb: Ermöglicht einen 24/7-Selbstbedienungsbetrieb mit dezentralem Zugriff auf saubere Wäsche und Bekleidung. Reduziert Engpässe und manuellen Handhabungsaufwand

Mehrbenutzerfähig: Das modulare Design erlaubt den gleichzeitigen Zugriff mehrerer Nutzer auf Schließfächer und ist ideal für stark frequentierte Bereiche

Flexible Zutrittskontrolle: Unterstützt UHF-, HF-, NFC- und LF-Kartentechnologien für eine sichere und flexible Freigabe

Automatisierte Nachverfolgung & Abrechnung: Anbindung an Benutzerkonten zur automatischen Kontingent- bzw. Guthabenverrechnung. Versand von E-Mail- oder SMS-Benachrichtigungen bzw. Alarmen bei Erreichen definierter Schwellenwerte

Verlustprävention: Automatisierte Benutzerregistrierung und Identifikation gewährleisten die lückenlose Rückverfolgbarkeit jedes abgegebenen Artikels

UCABCollect – Dezentrale Rückgabe von Schmutzwäsche / Bekleidung

Optimierte Rückgabeprozesse: Ermöglicht eine schnelle und sichere Rückgabe von Schmutzwäsche und Bekleidung mit automatischer Abmeldung der Artikel beim Einwurf

Automatische Gutschrift / Ersatzbuchung: Zurückgegebene Artikel lösen sofort eine Gutschrift oder eine Bestandsaktualisierung im System aus

Bestandsoptimierung: Echtzeit-Onlineüberwachung des Schrankinhalts unterstützt eine effiziente Nachfüllplanung und Abholkoordination

Vollständige Systemintegration: Nahtlose Zusammenarbeit mit RFTT für vollständige Bestandsverfolgung und transparente operative Kontrolle



UCAB COLLECT

Abmessungen (L x H x B)	49 x 208 x 69 cm
Betriebstemperatur	-20°C bis 65°C
Betriebsfrequenz	866-868 MHz (Lower) 902-928 MHz (Upper)
Unterstützte Protokolle	RAIN RFID / ISO 18000-63 and EPC global Gen2 V2
Schnittstelle	10/100 Mbps Ethernet, HDMI, USB 3.0 Ports
Output	LED and sound notification
Stromverbrauch	0.25 A @ 220-230 VAC 65 W

UCAB DISPENSE

Abmessungen (L x H x B)	49 x 208 x 69 cm
Fachabmessungen (L x H x B)	12 Fächer jedes Fach 40 x 27 x 30
Betriebstemperatur	-20°C bis 65°C
Betriebsfrequenz	866-868 MHz (Lower) 902-928 MHz (Upper)
Unterstützte Protokolle	RAIN RFID / ISO 18000-63 and EPC global Gen2 V2
Schnittstelle	10/100 Mbps Ethernet, HDMI, USB 3.0 Ports
Output	LED and sound notification
Stromverbrauch	0.25 A @ 220-230 VAC 65 W

UPARK: UHF-RFID SMART SCHMUTZSAMMLUNG

UPark ist ein intelligenter Wagen-Schrank zur Sammlung von schmutziger Kleidung und Wäsche.



Echtzeitverwaltung: UPark ist für die Echtzeit-Verwaltung und -Verfolgung der Schmutzsammlung vor Ort konzipiert

Automatische Rückgabe: Bei der Rückgabe von Gegenständen werden diese automatisch abgemeldet und die Guthaben ersetzt

Flexible Größen: Mit einem Wäschewagen in Standardgröße. Kundenspezifische Größen sind erhältlich

Freier Wäscheinwurf: UPark verfügt über ein Schwenktor für den freien Abwurf von Schmutzwäsche, das die Artikel bei der Eingabe liest

Softwareintegration: UPark ist vollständig in RFTT, unser Software-Ökosystem für industrielles Wäschemanagement, integriert und hilft bei der Überwachung verschmutzter Sammelartikel

Bestandsüberwachung: Online-Inhaltsüberwachung - Bestandsoptimierung



TECHNISCHE DATEN

Abmessungen (L x H x B)	84,2 x 208 x 101 cm
Betriebstemperatur	-20°C bis 65°C
Betriebsfrequenz	866-868 MHz (Lower) 902-928 MHz (Upper)
Unterstützte Protokolle	RAIN RFID / ISO 18000-63 and EPC global Gen2 V2
Schnittstelle	10/100 Mbps Ethernet, HDMI, USB 3.0 Ports and USB 2.0 Ports
Output	LED and sound notification
Stromverbrauch	0.2 A @ 220-230 VAC 65 W

PEDESTAL: UHF-RFID TERMINAL FÜR CHECK-IN

Pedestal ist ein kompaktes Leseterminal, das sich für die Überwachung der Einhaltung der Vorschriften für Arbeitskleidung und Sicherheitsausrüstung eignet.



Kompakt: Kompaktes UHF-RFID-Terminal, das sich für die Überwachung der Einhaltung der Vorschriften für Arbeitskleidung und Sicherheitsausrüstung eignet

Vier Erkennungszonen: Die Vorderseite ist in 4 Zonen unterteilt, wobei jede Zone auf die Erkennung bestimmter Artikelarten ausgerichtet ist.

Prüfung vor Zutritt: Bei Erkennung leuchtet die entsprechende Zone auf. Ziel ist es, das Vorhandensein aller konformen Artikel zu überprüfen und alle Zonen aufleuchten zu lassen, bevor der Produktions-/Betriebsbereich betreten wird

Erkennung der Schutzkleidung: In der Regel wird in der oberen Zone eine Haube/Kopfbedeckung erkannt, in der mittleren Zone ein Schutzanzug und in der unteren linken und rechten Zone Stiefel

Programmierbare Sensoren: Alle Sensoren sind je nach Bedarf für bestimmte Artikel und Bedingungen programmierbar

SECURIPORT: RFID-SICHERHEITSLESEGERÄT

Securiport ist eine integrierte Leseinheit zur Überwachung kritischer Zonen



Artikelüberwachung: Securiport wurde entwickelt, um die Bewegungen von Artikeln an Kunden-Ausgangsorten zu überwachen; Haupteingänge, Passagen zu Spa/Fitness, Mitarbeiterausgänge und/oder Müllsammelbereiche

Kompaktes Design: Es eignet sich aufgrund seines schlanken Designs und geringen Kabelbedarfs für gehobene Umgebungen

Flexible Konnektivität: Ethernet- und WiFi-Kommunikationsoptionen bieten Flexibilität bei der Installation

Visuelle Überwachung: Integrierte LED-Anzeigen und ein optionaler Summer erleichtern die visuelle Überwachung

Cloud & Benachrichtigungen: Die Daten werden in die RFTT Cloud integriert und stehen für Online-Berichte zur Verfügung

WALLDROP: UHF-RFID SCHMUTZWÄSCHESAMMELGERÄT

Walldrop ist ein Gerät zum Auffangen und Überwachen von Verschmutzungen.



Installation an Wandöffnungen: Konzipiert für die Installation an Wandöffnungen/horizontalen Sprossen

Die Artikel werden gelesen, wenn der Träger sie durch die Öffnung fallen lässt.

Automatische Statusaktualisierung: Der Status aller erkannten Artikel wird als "Verschmutzt im Lager" aktualisiert. Die Aktionen sind programmierbar

Drehbare Klappe mit Silikondichtung: Drehbare Klappe mit Silikondichtungen zur Aufrechterhaltung des Druckunterschieds zwischen sauberen und verschmutzten Zonen ist erhältlich

Wandmontage und Sondergrößen verfügbar: Direkt an Wänden montierbar und Kundenspezifische Größen sind verfügbar

UTURN

UTurn ist ein kartenaktiviertes Drehkreuz für die Zugangskontrolle.



Zugangskontrollgerät: Dreifuß-Drehkreuz ausgestattet mit RFID-Kartenlesern (UHF, HF, LF)

Betriebsarten: Es stehen zwei Betriebsarten zur Verfügung: nur für die Einfahrt oder für die Ein- und Ausfahrt

RFTT-Datenbank: Integration mit der RFTT-Datenbank zur Protokollierung von Eintragsdaten (optional)

Nottfallfunktion: Automatisches Absenken des Drehkreuzarms im Notfall, wenn/falls ausgelöst

Akustisches Feedback: Positives akustisches Feedback bei gültiger Karte oder negatives Ablehnungssound

US70 AIR: UHF-RFID MOBILES LESEGERÄT

Leistungsstarker UHF-Mobilleser mit integriertem Touchscreen und Prozessor



Android: Leistungsstarker mobiles Lesegerät mit eingebautem Bildschirm und Android-Betriebssystem

Robuste Industriekomponenten: Industrielle Komponenten gewährleisten einen stabilen Betrieb in anspruchsvollen Umgebungen

Ergonomisches Design: Pistolenstil, austauschbares Batteriesystem

Hohe Identifikationsleistung: Bietet die beste Leistung und eine ausgezeichnete Multi-Tag-Identifikationsfähigkeit in der Branche

Vielseitige Einsatzmöglichkeit: Mobile Lesegeräte können für Bereichslesungen, Artikelerkennung, Bestandsaktualisierungslesungen und mehr verwendet werden

Verfügbare Softwarepakete: Verschiedene Softwarepakete sind im Google Store verfügbar

Konnektivität: Wi-Fi, Bluetooth und Mobilfunknetze

DETAILS

Maße 167 x 82 x 130mm / Grip 111 x 38 x 47mm

Gewicht 615 g (Batterie inklusiv/standard version)

Materialien CNC Aluminium, PC + ABS (SABIC)

Frequenz 865-868MHz ETSI (niedrigere)
902-928MHz FHSS (höhere)

USTOP: UHF-RFID-LESEGERÄT TERMINAL

UStop ist eine kompakte, Desktop UHF Lesegerät



USTOP Eco – Kompaktes, kosteneffizientes UHF-RFID-Lesegerät

Kosteneffiziente Leistung:UHF-RFID-Lesegerät mit zuverlässiger Performance zu einem attraktiven Preis – ideal für kostenbewusste Anwendungen

Kompakte Bauform:Kleines, leichtes Design – perfekt für den Einsatz auf dem Arbeitstisch oder für eine dezente Untertischmontage

Direkte PC-Anbindung:USB-C-Schnittstelle für eine einfache Plug-and-Play-Integration mit PC-basierten Anwendungen

Vielseitig einsetzbar:Geeignet für wirtschaftliche Arbeitsplatzlösungen in der Wäsche- und Bekleidungsverarbeitung

DETAILS

Abmessungen	160 x 120 x 24 mm
Gewicht	480 g
Max Power	5V , 1580 mA @23 dBm
Betriebsfrequenz	865-868 MHz ETSI (Lower Band) 902-928 MHz ETSI (Upper Band)

USTOP Pro – Hochleistungs-UHF-RFID-Lesegerät

Erhöhte Genauigkeit:Größeres Gehäuse mit verbessertem Antennendesign für höhere Lesegenauigkeit – selbst bei großen Stapeln von Wäsche und Bekleidung

Flexible Installation:Einsetzbar als Tischgerät oder zur Montage unter Arbeitsflächen für optimierte Arbeitsabläufe

USB-C-Konnektivität:Einfache, direkte Anbindung an PCs für sofortige Inbetriebnahme

Für hohe Volumen optimiert:Ausgelegt für Umgebungen mit hohen Durchsatzmengen an getaggten Artikeln bei minimaler Fehlerquote

DETAILS

Abmessungen	190 x 136 x 24 mm
Gewicht	590 g
Max Power	5V , 1.3 A @32 dBm EIRP
Betriebsfrequenz	865-868 MHz ETSI (Lower Band) 902-928 MHz ETSI (Upper Band)



R700 : UHF-RFID FESTES LESEGERÄT



RAIN RFID Performance: Der IMPINJ R700-Reader ist darauf ausgelegt, Unternehmens RAIN Bereitstellungen zu unterstützen, die branchenführende Leistung, zuverlässige Unternehmensqualität und Sicherheit sowie Unterstützung für die nächste Generation von RAIN-Transpondern benötigen

Hohe Empfangsempfindlichkeit: Die beste Empfangsempfindlichkeit ermöglicht schnellere, genauere Lesevorgänge bei geringerer Sendeleistung zur besseren Kontrolle der Lese Zone

IoT-Konnektivität: Schnelle Verbindung zu IoT-Anwendungen - Die Gigabit Ethernet-Konnektivität verhindert Datenengpässe und reduziert Latenzzeiten

Robustes Industriegehäuse: Entwickelt für den Einsatz in anspruchsvollen Umgebungen - Das robuste Gehäuse aus gegossenem Aluminium hält Stößen stand; ein wasserbeständiges Gehäuse nach ISO IP54 ist verfügbar

DETAILS

Maße	21.4 x 14.9 x 3.0 cm (Ohne Klammern.)
Gewicht	0.96 kg
Materialien	Aluminium-Druckguss
Frequenz	865-868MHz ETSI (niedriger) 902-928MHz FHSS (höhere) 916-918MHz EU 2018/ 1538 (höhere)

KONTAKTIERE UNS

 aurora-ow.de

 rfid@aurora-ow.de

 +49 2064 4569124

 www.linkedin.com/company/aurora-objektwäsche-gmbh

